

Positionnement de l'empiètement se fait par le collage des tubes 60x30x2 avec la pailleasse, les "H" et le tube 60x30 de dessus sont démontables.

Coupe B-B
Echelle : 1:10

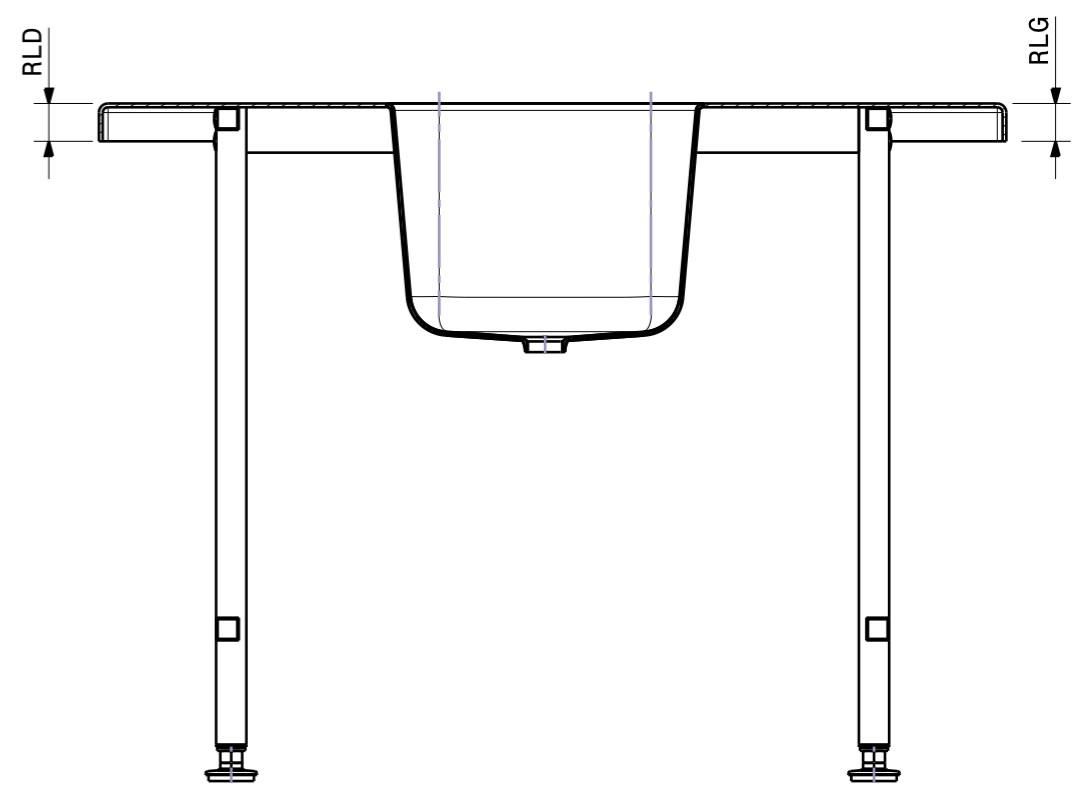

Attention: La position du trou ne doit pas être confondu avec le tube 60x30 de l'empiètement

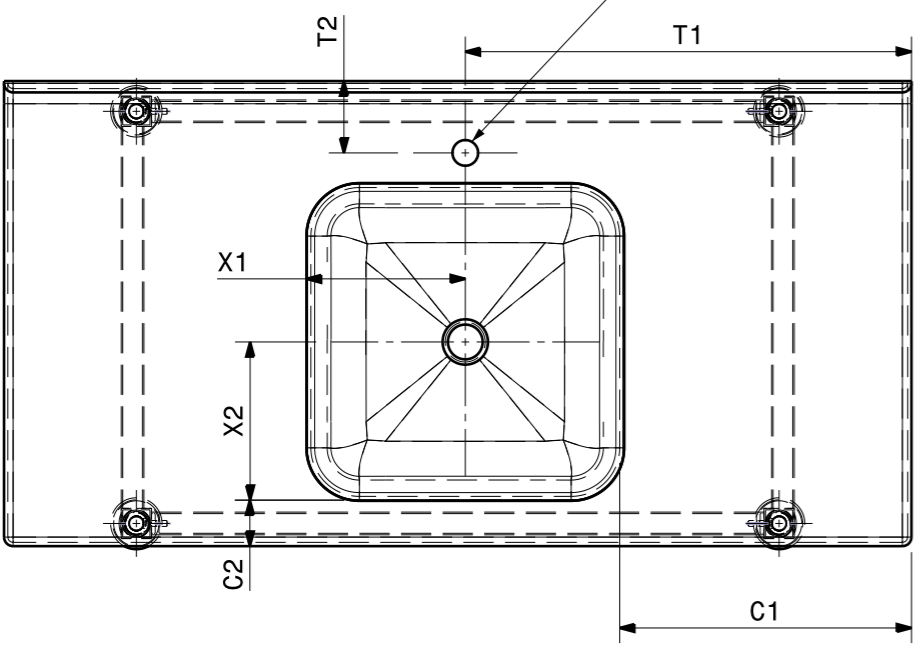

Détail E
Echelle : 1:4

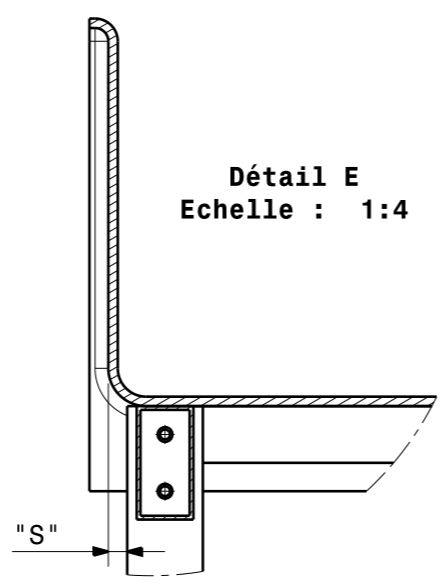

- "S" doit être supérieur ou égale à 0.
- "L" : Longueur de la pailleasse.
- "P": Profendeur de la pailleasse, toujours fixe à 600mm.
- "K": Retour dossieret.
- "RA": Retombée avant.
- "RLD": Retombé latéral droit.
- "RLG": Retombé latéral gauche.
- "T1 & T2": Position du trou robinet.
- "C1 & C2": Postion de la cuve.
- "X1 & X2": Position du trou d'évacuation de la cuve.

		IT: +/- 5mm	DESIGNED BY: A. AMMOUS	CHECKED BY:	I	-
		Matière: xxx	DATE: 18/10/2012	DATE:	H	-
SIZE A3		Ensemble pailleasse			G	-
SCALE 1:5					Qté: 01	DRAWING NUMBER P012-0001245-A
This drawing is our property; it can't be reproduced or communicated without our written agreement.					E	-
					D	-
					C	-
					B	-
					A	18/10/2012